

DGF

Глубоко посаженная крыльчатка Vortex



Все изображения являются лишь ориентировочными



Общие характеристики

Глубоко посаженная крыльчатка Vortex	
Мощность	0,55 ÷ 1,5 kW
Кол. полюсов	2 / 4
Напор	GAS 1½" ÷ 2½" Верт. DN65 - DN80 Гор.
Свободный просвет	max 80 mm
Макс. производительность	16.7 l/s
Макс. напор	17.5 m

Электромеханический комплекс

Чугунный электромеханический комплекс EN-GJL-250, предназначенный для погружной работы. Комплект уплотнений, состоящий из 2 механических уплотнений из карбида кремния оппозитно собранных в осматриваемом масляном колодце. Экологический двигатель сухого типа. Серия с сертификатом взрывозащитности ATEX.

Назначение оборудования

Разработан специально для работы при наличии следов воспламеняющихся жидкостей или в потенциально взрывоопасной атмосфере. DGF находит применение там, где обычные погружные электронасосы не могут использоваться. Сфера применения - преимущественно промышленная, включая отвод стоков с мусорных полигонов и биологических загрязненных жидкостей.

Материалы для изготовления

Каркас	Чугун EN-GJL 250
Материал крыльчатки	Чугун EN-GJL-250
Крепеж	Нержавеющая сталь - Класс A2-70
Стандартное уплотнение	Резина - NBR
Вал	Нержавеющая сталь - AISI 420
Окраска	Эпоксидная, двухкомпонентная, на водной основе (средняя толщина 150 мкм)
Комплект стандартных механических уплотнений	Два механических уплотнения из карбида кремния (2SiC)

Ограничения по эксплуатации

Макс. температура эксплуатации	40 °C
РН обработанной жидкости	6 ÷ 14
Вязкость обработанной жидкости	1 mm ² /s
Макс. глубина погружения	20 m
Плотность обработанной жидкости	1 Kg/dm ³
Макс. акустическое давление	70 dB
Макс. запусков/час	30

DGF

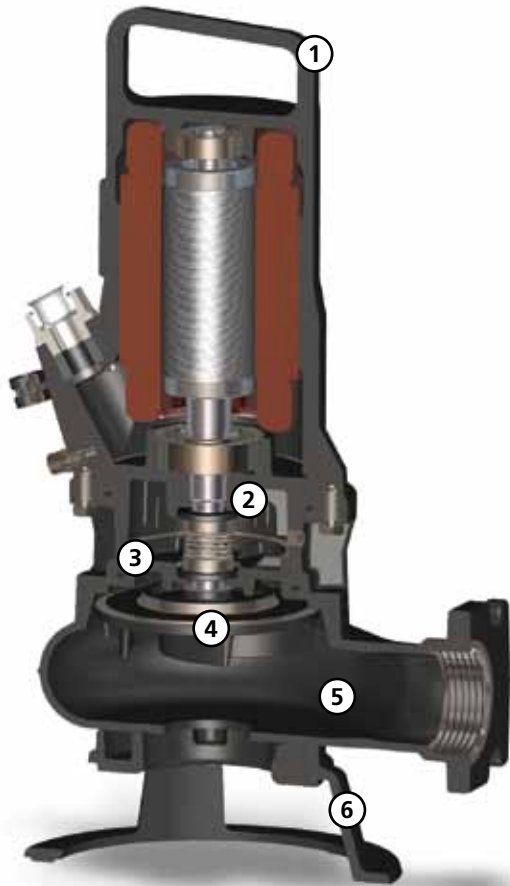

CE 0496 Ex II 2GD Ex db k c IIB T4 Ex tb IIIC T135°C IP68

Модели с сертификатом ATEX, пригодные для установки при наличии потенциально взрывоопасной пыли, жидкостей и газа

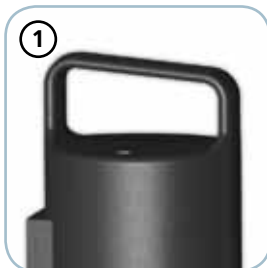

Ручка / Кабельная муфта

Ручка для подъема и переноса из чугуна. Отвинтив круглую гайку с универсальной резьбой, можно прикрепить к кабельной муфте жесткую трубу или резиновый шланг, чтобы защитить электрический кабель питания



Механические уплотнения

Два механических уплотнения из карбида кремния (2SiC), оба устанавливаемых в камере с маслом



Камера с маслом

Большая камера с маслом для обеспечения большого срока службы механических уплотнений



Вал двигателя

Крыльчатка установлена на вал двигателя конической муфтой



Свободный просвет

Большой свободный интегральный просвет позволяет выброс твердых тел, что предотвращает блокировку крыльчатки



Напорный штуцер и опора

Резьбовой и фланцевый напорный штуцер для наибольшей простоты установки. Опора из чугуна

DGF

Модели с вертикальным резьбовым напорным патрубком GAS 1½" - 2 полюса

Характеристики

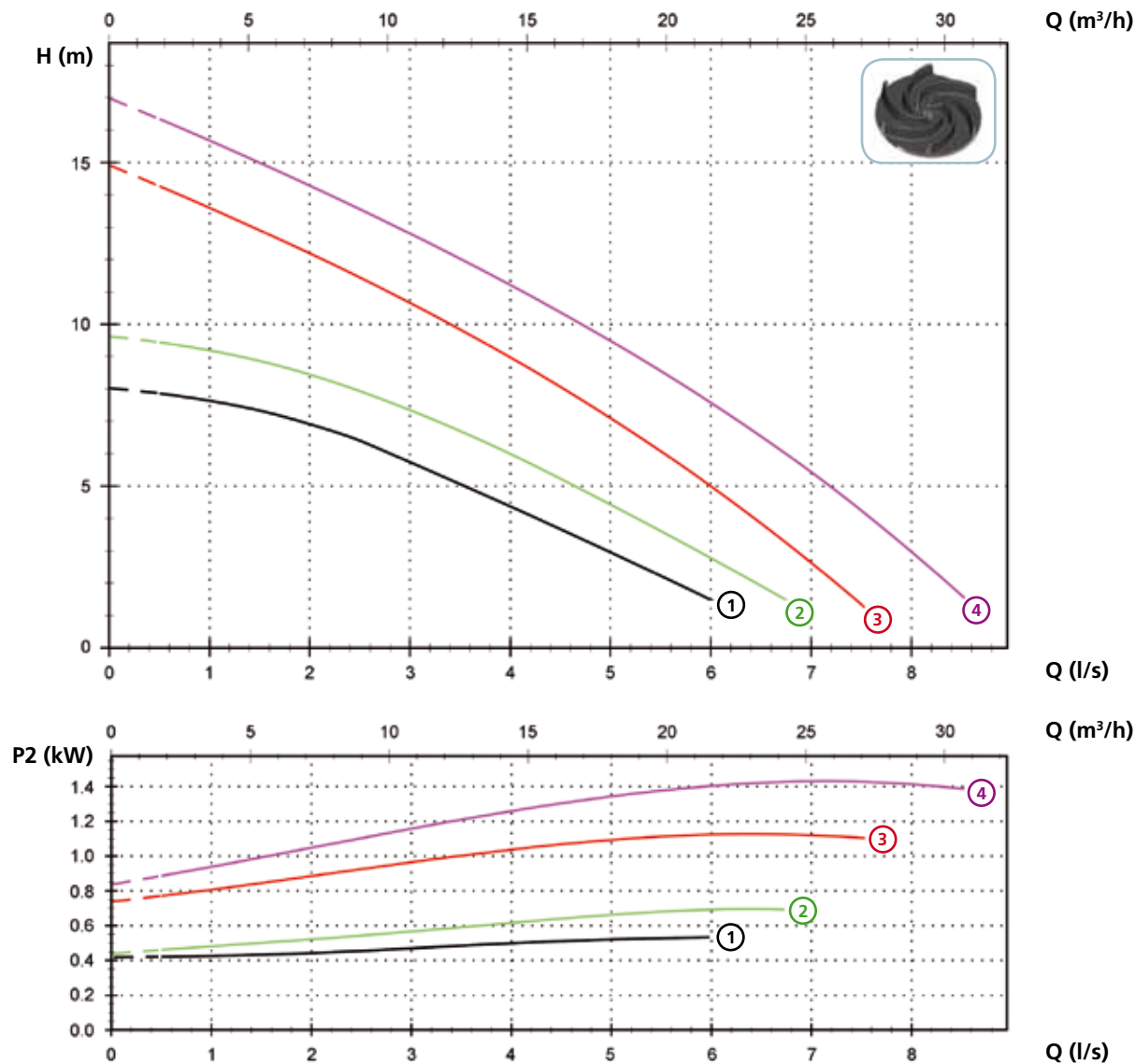

Технические данные

	V	Фазы	P1 (kW)	P2 (kW)	A	Rpm	Start	Ø	Кабель (*)	Свободный просвет	
①	DGF 75/2/G40V A1CM/50	230	1	0.9	0.55	3.9	2900	Dir	G 1½"	A	40 mm
②	DGF 100/2/G40V A1CM/50	230	1	1.1	0.74	4.9	2900	Dir	G 1½"	A	40 mm
③	DGF 150/2/G40V A2CM/50	230	1	1.6	1.1	7.2	2900	Dir	G 1½"	A	40 mm
④	DGF 200/2/G40V A2CM/50	230	1	2.2	1.5	9.8	2900	Dir	G 1½"	A	40 mm

	V	Фазы	P1 (kW)	P2 (kW)	A	Rpm	Start	Ø	Кабель (*)	Свободный просвет	
①	DGF 75/2/G40V A1CT/50	400	3	0.8	0.55	1.5	2900	Dir	G 1½"	A	40 mm
②	DGF 100/2/G40V A1CT/50	400	3	1.1	0.74	1.9	2900	Dir	G 1½"	A	40 mm
③	DGF 150/2/G40V A2CT/50	400	3	1.7	1.1	2.9	2900	Dir	G 1½"	A	40 mm
④	DGF 200/2/G40V A2CT/50	400	3	2.1	1.5	3.7	2900	Dir	G 1½"	A	40 mm

(*) A = NSSHOU-J 4G1.5+2x0.75 - 10 m

Модели с горизонтальным резьбовым напорным патрубком GAS 1½” фланцевым DN32 PN6 - 2 полюса

Характеристики

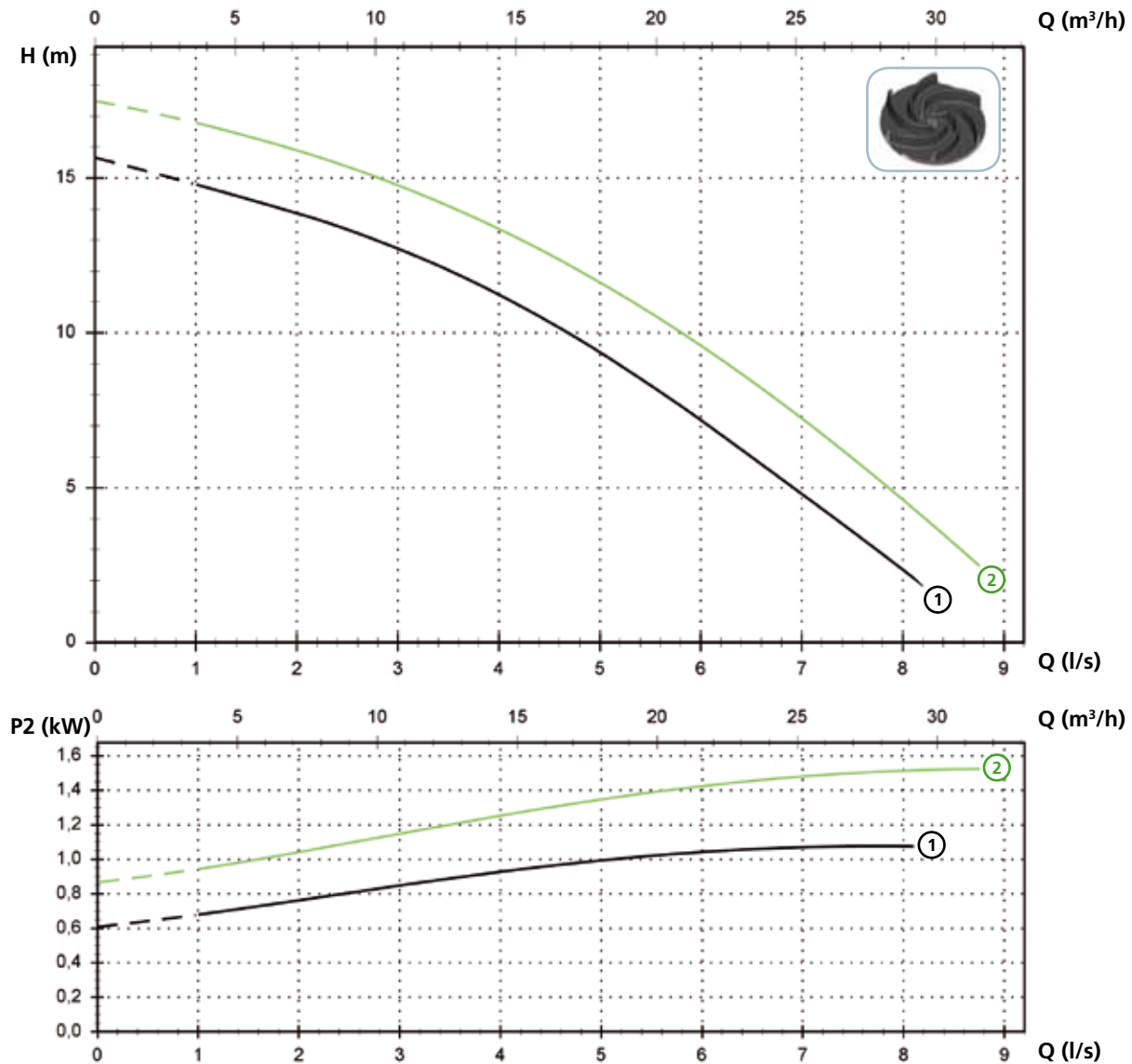

Технические данные

	V	Фазы	P1 (kW)	P2 (kW)	A	Rpm	Start	Ø	Кабель (*)	Свободный просвет	
①	DGF 150/2/G40H A1CM/50	230	1	1.6	1.1	7.2	2900	Dir	G 1½” - DN32 PN6	A	40 mm
②	DGF 200/2/G40H A1CM/50	230	1	2.2	1.5	9.8	2900	Dir	G 1½” - DN32 PN6	A	40 mm
①	DGF 150/2/G40H A1CT/50	400	3	1.7	1.1	2.9	2900	Dir	G 1½” DN32 PN6	A	40 mm
②	DGF 200/2/G40H A1CT/50	400	3	2.1	1.5	3.7	2900	Dir	G 1½” DN32 PN6	A	40 mm

(*) A = NSSHOU-J 4G1.5+2x0.75 - 10 m

DGF

Модели с вертикальным резьбовым напорным патрубком GAS 2" - 2 полюса

Характеристики

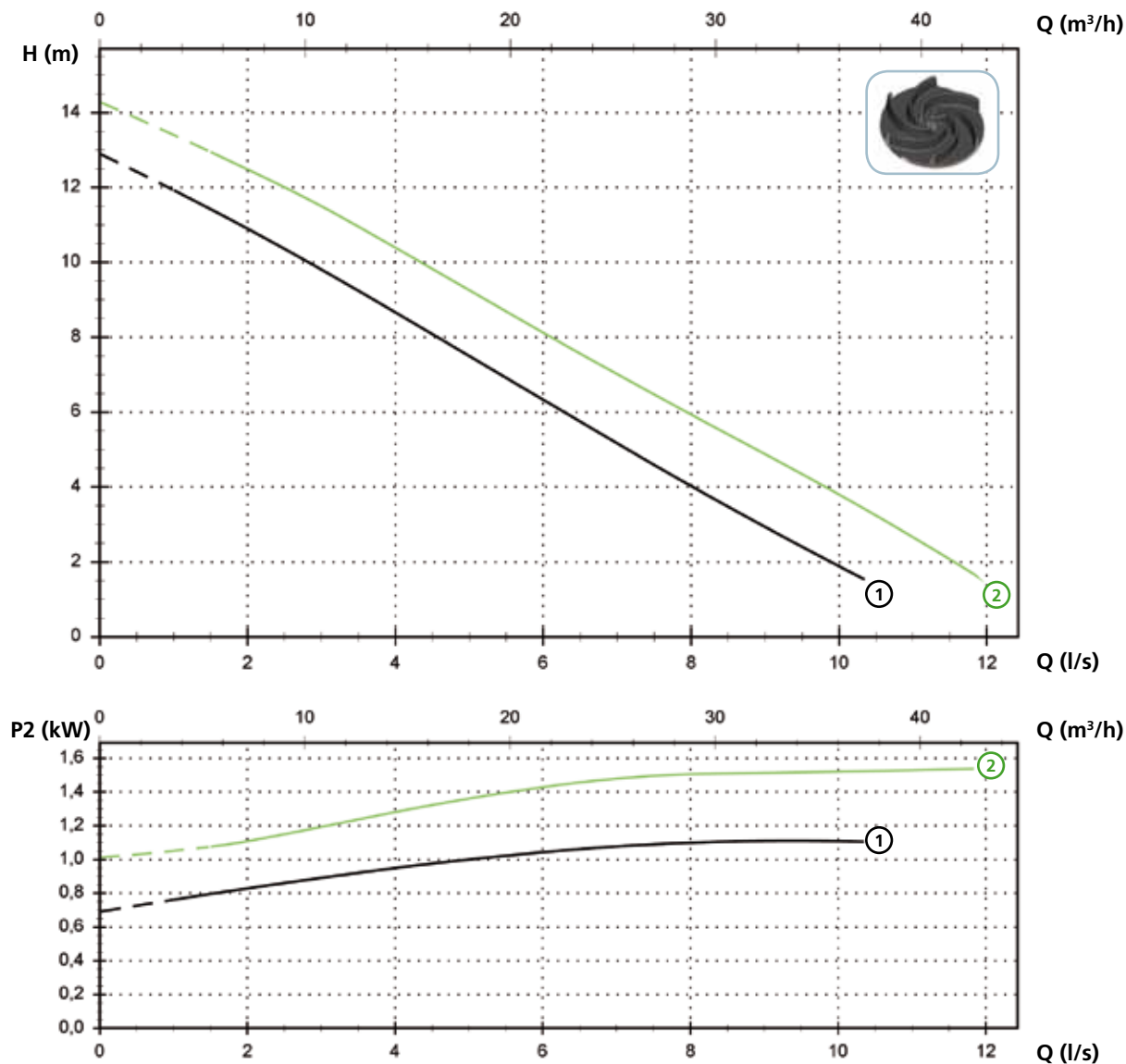

Технические данные

	V	Фазы	P1 (kW)	P2 (kW)	A	Rpm	Start	Ø	Кабель (*)	Свободный просвет
① DGF 150/2/G50V A1CM/50	230	1	1.6	1.1	7.2	2900	Dir	G 2"	A	50 mm
② DGF 200/2/G50V A1CM/50	230	1	2.2	1.5	9.8	2900	Dir	G 2"	A	50 mm

	V	Фазы	P1 (kW)	P2 (kW)	A	Rpm	Start	Ø	Кабель (*)	Свободный просвет
① DGF 150/2/G50V A1CT/50	400	3	1.7	1.1	2.9	2900	Dir	G 2"	A	50 mm
② DGF 200/2/G50V A1CT/50	400	3	2.1	1.5	3.7	2900	Dir	G 2"	A	50 mm

(*) A = NSSHOU-J 4G1.5+2x0.75 - 10 m

Модели с горизонтальным резьбовым напорным патрубком GAS 2'' фланцевым DN32 PN6 - 2 полюса

Характеристики

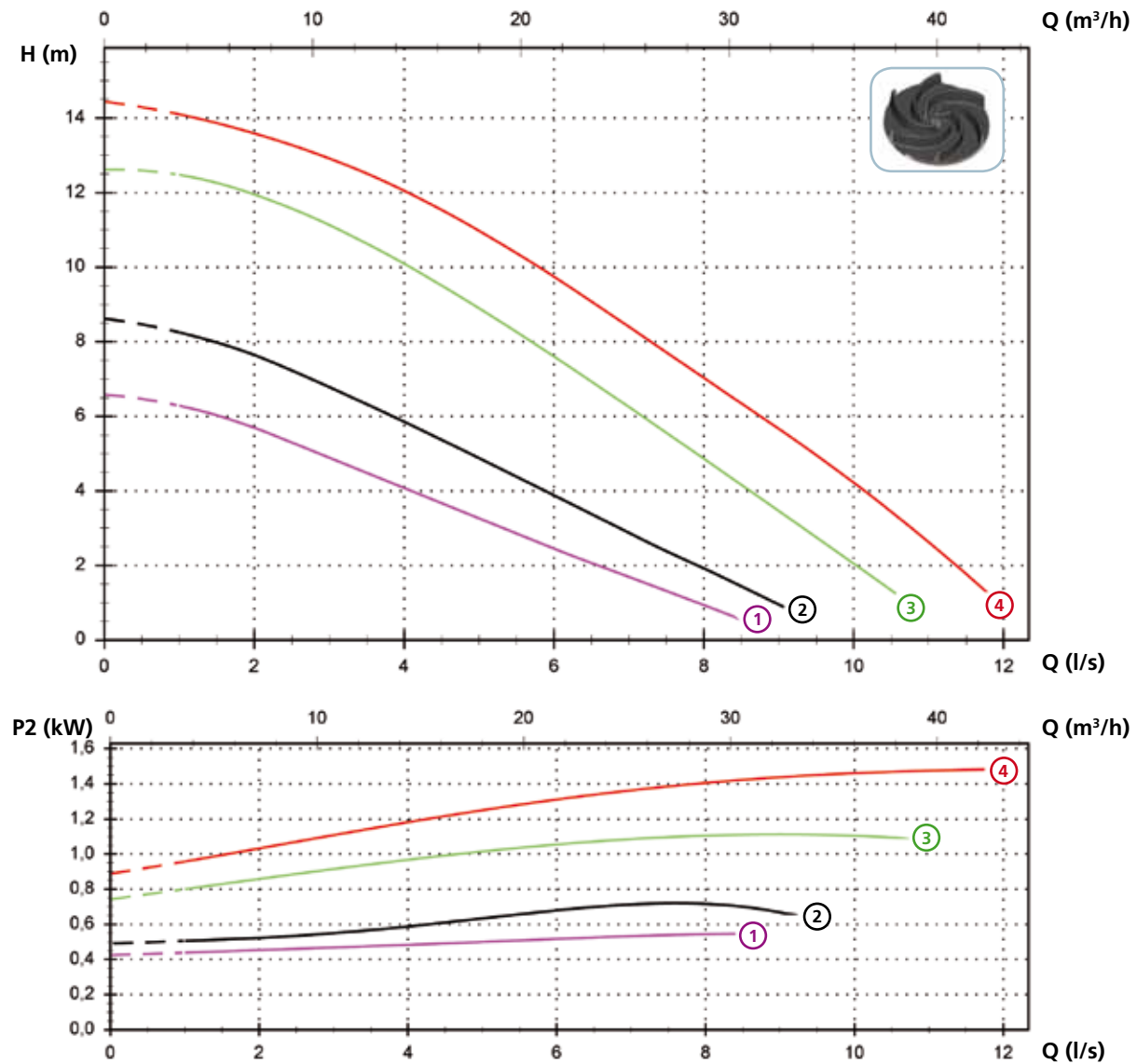

Технические данные

	V	Фазы	P1 (kW)	P2 (kW)	A	Rpm	Start	Ø	Кабель (*)	Свободный просвет	
①	DGF 75/2/G50H A1CM/50	230	1	0.8	0.55	3.9	2900	Dir	G 2'' - DN50 PN10-16	A	50 mm
②	DGF 100/2/G50H A1CM/50	230	1	1.1	0.74	4.9	2900	Dir	G 2'' - DN50 PN10-16	A	50 mm
③	DGF 150/2/G50H A1CM/50	230	1	1.6	1.1	7.2	2900	Dir	G 2'' - DN50 PN10-16	A	50 mm
④	DGF 200/2/G50H A1CM/50	230	1	2.2	1.5	9.8	2900	Dir	G 2'' - DN50 PN10-16	A	50 mm

	V	Фазы	P1 (kW)	P2 (kW)	A	Rpm	Start	Ø	Кабель (*)	Свободный просвет	
①	DGF 75/2/G50H A1CT/50	400	3	0.8	0.55	1.5	2900	Dir	G 2'' - DN50 PN10-16	A	50 mm
②	DGF 100/2/G50H A1CT/50	400	3	1.1	0.74	1.9	2900	Dir	G 2'' - DN50 PN10-16	A	50 mm
③	DGF 150/2/G50H A1CT/50	400	3	1.7	1.1	2.9	2900	Dir	G 2'' - DN50 PN10-16	A	50 mm
④	DGF 200/2/G50H A1CT/50	400	3	2.1	1.5	3.7	2900	Dir	G 2'' - DN50 PN10-16	A	50 mm

(*) A = NSSHOU-J 4G1.5+2x0.75 - 10 m

DGF

Модели с вертикальным резьбовым напорным патрубком GAS 2 1/2" - 2 полюса

Характеристики

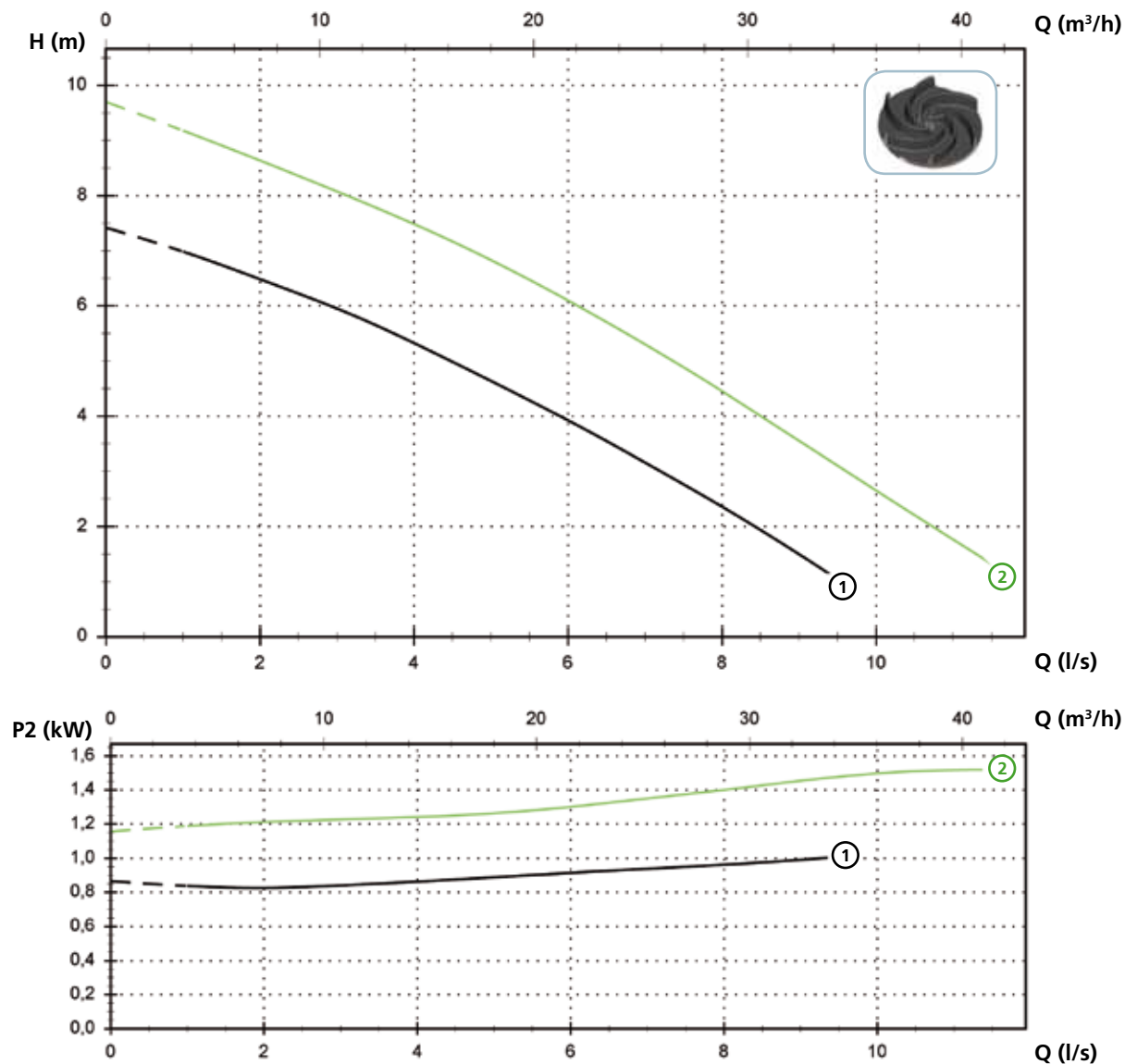

Технические данные

	V	Фазы	P1 (kW)	P2 (kW)	A	Rpm	Start	Ø	Кабель (*)	Свободный просвет
① DGF 150/2/G65V A1CM/50	230	1	1.6	1.1	7.2	2900	Dir	G 2 1/2"	A	65 mm
② DGF 200/2/G65V A1CM/50	230	1	2.2	1.5	9.8	2900	Dir	G 2 1/2"	A	65 mm
	V	Фазы	P1 (kW)	P2 (kW)	A	Rpm	Start	Ø	Кабель (*)	Свободный просвет
① DGF 150/2/G65V A1CT/50	400	3	1.7	1.1	2.9	2900	Dir	G 2 1/2"	A	65 mm
② DGF 200/2/G65V A1CT/50	400	3	2.1	1.5	3.7	2900	Dir	G 2 1/2"	A	65 mm

(*) A = NSSHOU-J 4G1.5+2x0.75 - 10 m

Модели с горизонтальным фланцевым напорным патрубком DN65 PN10-16 – 2 полюса

Характеристики

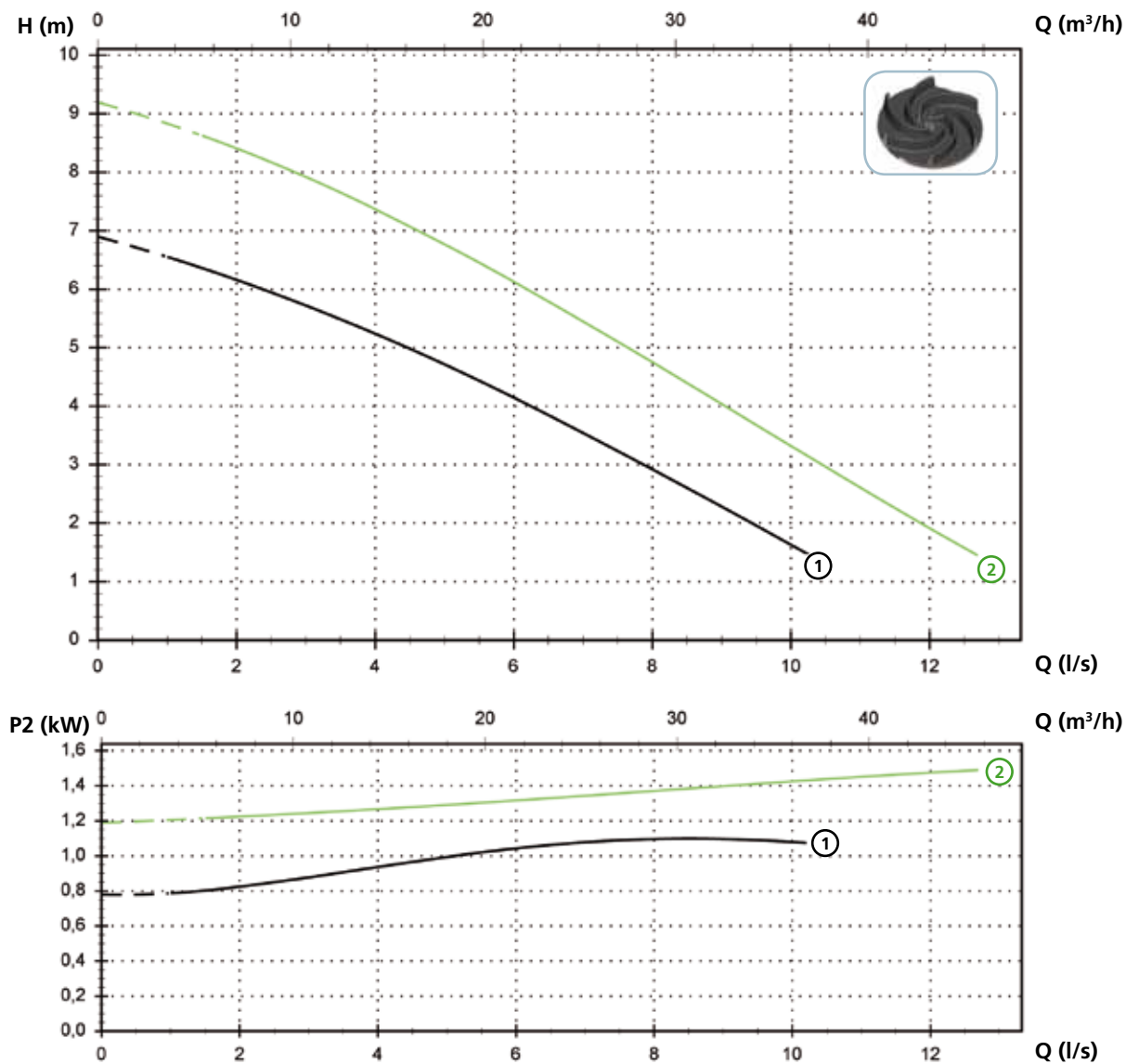

Технические данные

	V	Фазы	P1 (kW)	P2 (kW)	A	Rpm	Start	Ø	Кабель (*)	Свободный просвет
① DGF 150/2/65 A1CM/50	230	1	1.6	1.1	7.2	2900	Dir	DN65 PN10-16	A	65 mm
② DGF 200/2/65 A1CM/50	230	1	2.2	1.5	9.8	2900	Dir	DN65 PN10-16	A	65 mm
① DGF 150/2/65 A1CT/50	400	3	1.7	1.1	2.9	2900	Dir	DN65 PN10-16	A	65 mm
② DGF 200/2/65 A1CT/50	400	3	2.1	1.5	3.7	2900	Dir	DN65 PN10-16	A	65 mm

(*) A = NSSHOU-J 4G1.5+2x0.75 - 10 m

DGF

Модели с горизонтальным фланцевым напорным патрубком DN80 PN10-16 – 2 полюса

Характеристики

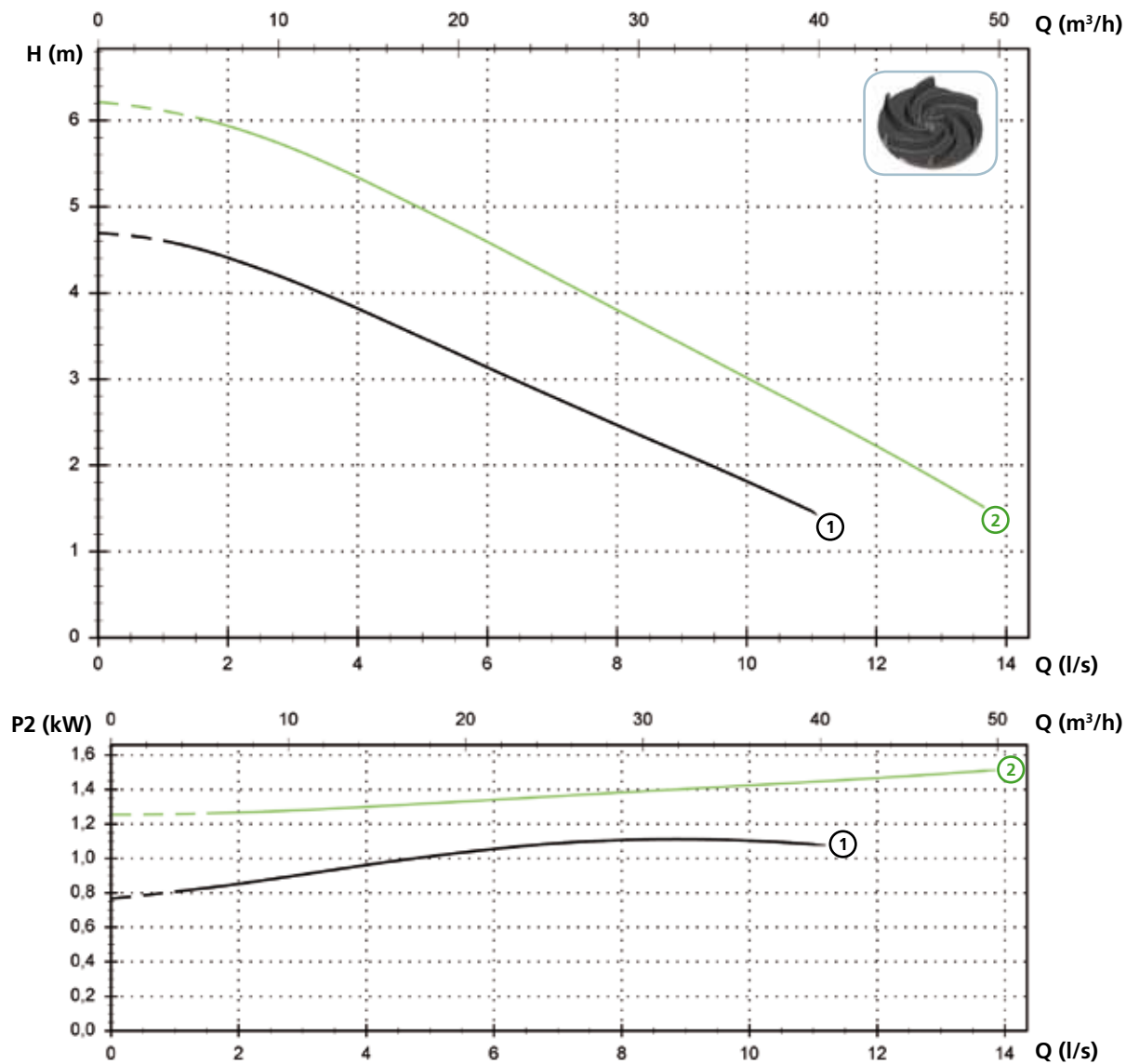

Технические данные

	V	Фазы	P1 (kW)	P2 (kW)	A	Rpm	Start	Ø	Кабель (*)	Свободный просвет
① DGF 150/2/80 A1CM/50	230	1	1.6	1.1	7.2	2900	Dir	DN80 PN10-16	A	80 mm
② DGF 200/2/80 A1CM/50	230	1	2.2	1.5	9.8	2900	Dir	DN80 PN10-16	A	80 mm
	V	Фазы	P1 (kW)	P2 (kW)	A	Rpm	Start	Ø	Кабель (*)	Свободный просвет
① DGF 150/2/80 A1CT/50	400	3	1.7	1.1	2.9	2900	Dir	DN80 PN10-16	A	80 mm
② DGF 200/2/80 A1CT/50	400	3	2.1	1.5	3.7	2900	Dir	DN80 PN10-16	A	80 mm

(*) A = NSSHOU-J 4G1.5+2x0.75 - 10 m

Модели с горизонтальным фланцевым напорным патрубком DN65 PN10-16 – 4 полюса

Характеристики

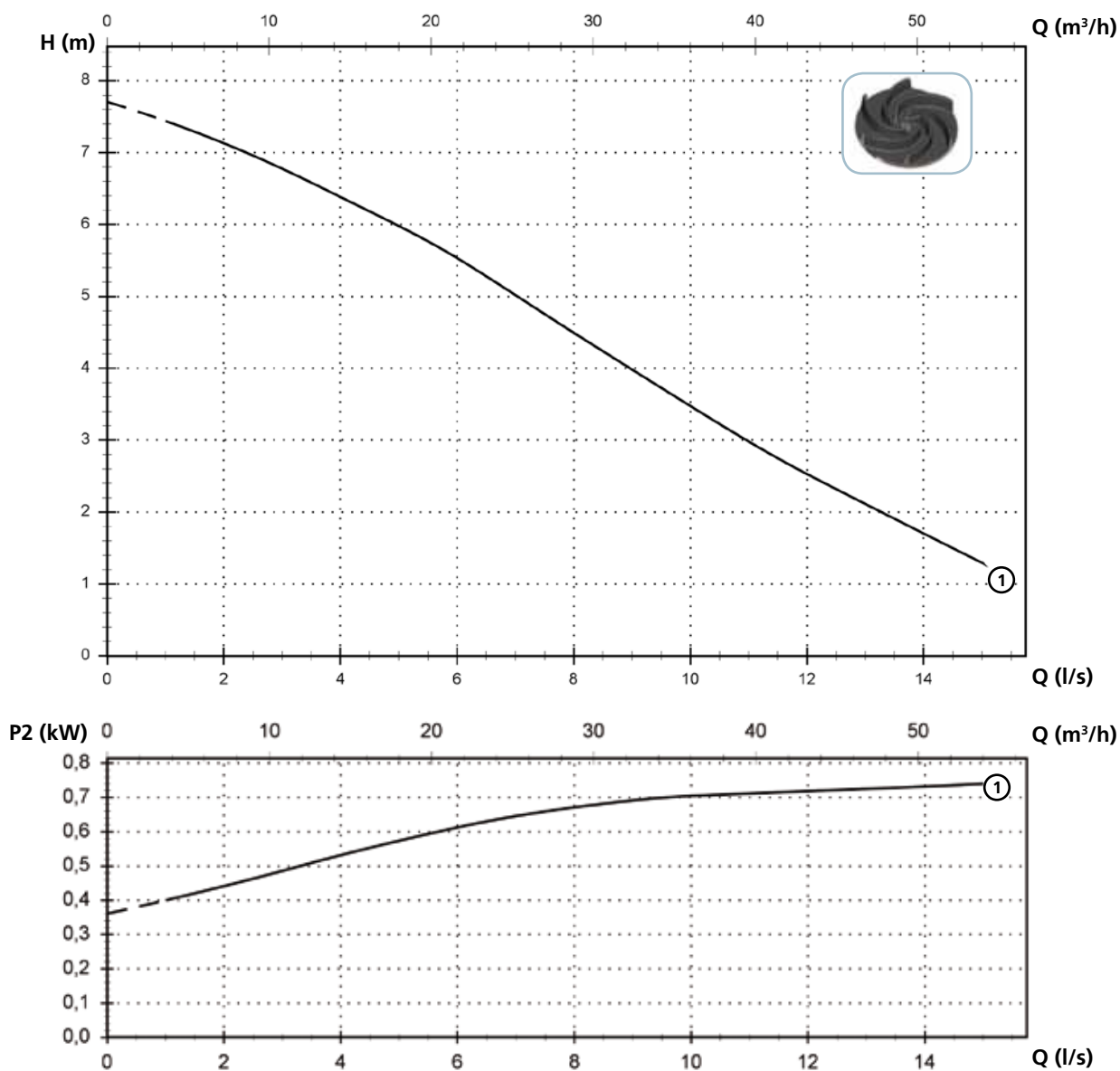

Технические данные

	V	Фазы	P1 (kW)	P2 (kW)	A	Rpm	Start	Ø	Кабель (*)	Свободный просвет
① DGF 100/4/65 A1CT/50	400	3	1.1	0.74	2.2	1450	Dir	DN65 PN10-16	A	50 mm

(*) A = NSSHOU-J 4G1.5+2x0.75 - 10 m

DGF

Модели с горизонтальным фланцевым напорным патрубком DN80 PN10-16 – 4 полюса

Характеристики

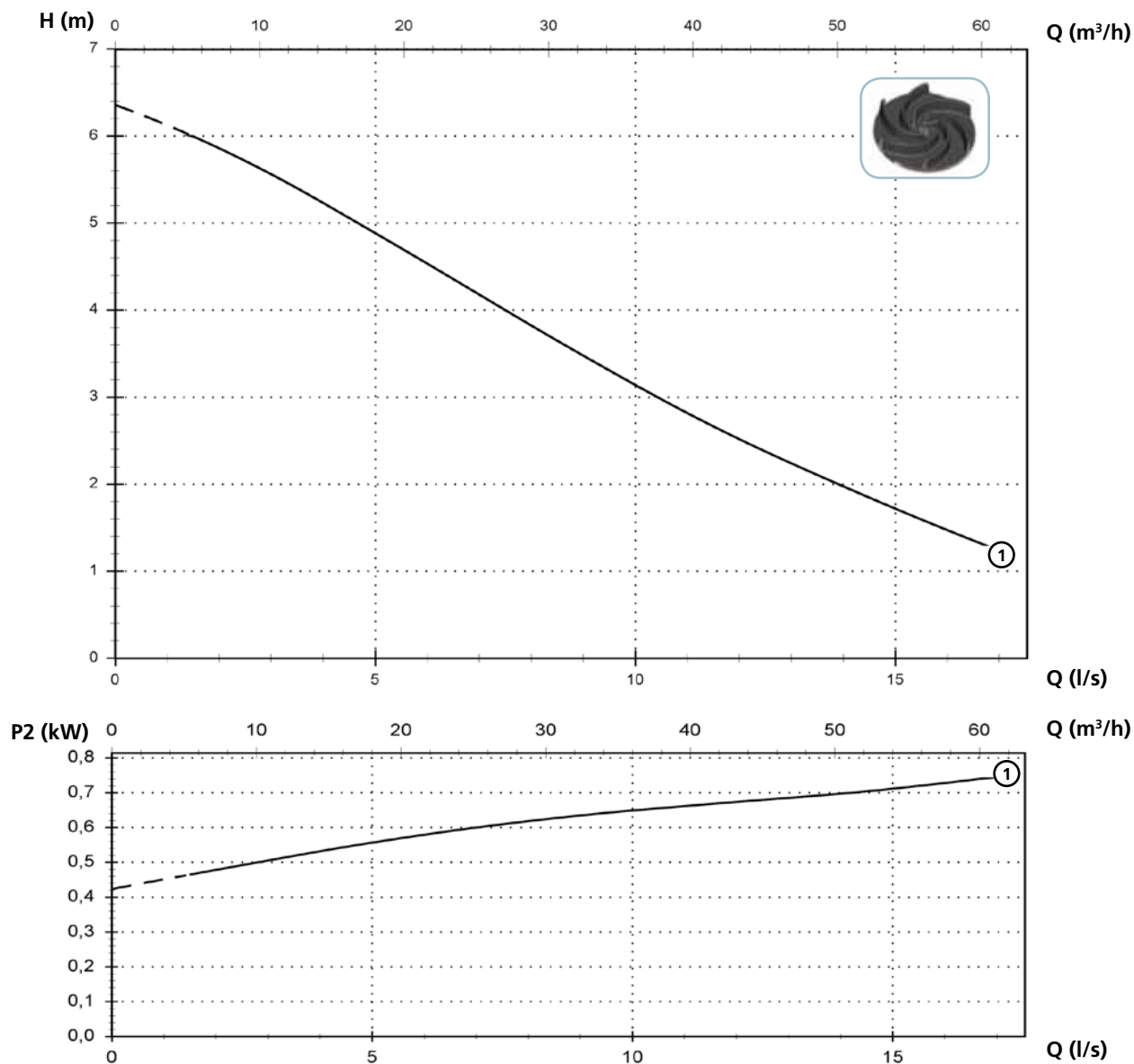

Технические данные

	V	Фазы	P1 (kW)	P2 (kW)	A	Rpm	Start	Ø	Кабель (*)	Свободный просвет
① DGF 100/4/80 A1CT/50	400	3	1.1	0.74	2.1	1450	Dir	DN80 PN10-16	A	65 mm

(*) A = NSSHOU-J 4G1.5+2x0.75 - 10 m

Доступные версии

(Обозначения версий на стр. 16)

	Доступные версии											Охлаждение				Комплект уплотнений				
	N A E	T	T C	T C D	T C D T	T C D G T	T C G	T C S T	T C S G T	T S	T R	T R G	N	CC CCE	FT	C G F T	2SIC	SICM	SICAL	2SICAL
DGF 75/2/G40V A1CM/50			●									●				●				
DGF 100/2/G40V A1CM/50			●									●				●				
DGF 150/2/G40V A2CM/50			●									●				●				
DGF 200/2/G40V A2CM/50			●									●				●				
DGF 75/2/G40V A1CT/50		●										●				●				
DGF 100/2/G40V A1CT/50		●										●				●				
DGF 150/2/G40V A2CT/50		●										●				●				
DGF 200/2/G40V A2CT/50		●										●				●				
DGF 150/2/G40H A1CM/50			●									●				●				
DGF 200/2/G40H A1CM/50			●									●				●				
DGF 150/2/G40H A1CT/50		●										●				●				
DGF 200/2/G40H A1CT/50		●										●				●				
DGF 150/2/G50V A1CM/50			●									●				●				
DGF 200/2/G50V A1CM/50			●									●				●				
DGF 150/2/G50V A1CT/50		●										●				●				
DGF 200/2/G50V A1CT/50		●										●				●				
DGF 75/2/G50H A1CM/50			●									●				●				
DGF 100/2/G50H A1CM/50			●									●				●				
DGF 150/2/G50H A1CM/50			●									●				●				
DGF 200/2/G50H A1CM/50			●									●				●				
DGF 75/2/G50H A1CT/50		●										●				●				
DGF 100/2/G50H A1CT/50		●										●				●				
DGF 150/2/G50H A1CT/50		●										●				●				
DGF 200/2/G50H A1CT/50		●										●				●				
DGF 150/2/G65V A1CM/50			●									●				●				
DGF 200/2/G65V A1CM/50			●									●				●				
DGF 150/2/G65V A1CT/50		●										●				●				
DGF 200/2/G65V A1CT/50		●										●				●				
DGF 150/2/65 A1CM/50			●									●				●				
DGF 200/2/65 A1CM/50			●									●				●				
DGF 150/2/65 A1CT/50		●										●				●				
DGF 200/2/65 A1CT/50		●										●				●				
DGF 150/2/80 A1CM/50			●									●				●				
DGF 200/2/80 A1CM/50			●									●				●				
DGF 150/2/80 A1CT/50		●										●				●				
DGF 200/2/80 A1CT/50		●										●				●				
DGF 100/4/65 A1CT/50		●										●				●				
DGF 100/4/80 A1CT/50		●										●				●				

ПРИМЕЧАНИЕ ДЛЯ ОДНОФАЗНЫХ ВЕРСИЙ: тепловая защита на обмотках должна быть подключена к электрическому щиту.

Конденсатор включен в поставку, но не подключен к кабелю насоса.

Для размещения конденсатора необходимо использовать электрический щит.

Для установки обращайтесь к руководству по эксплуатации и обслуживанию.

DGF

Габаритные размеры и вес

Модели с вертикальным напором - 2 полюса

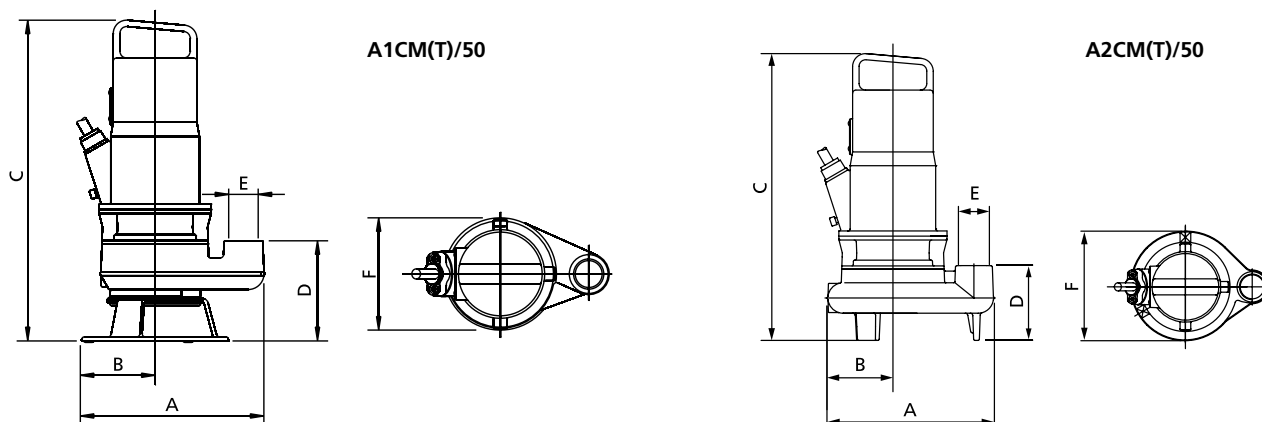

	A	B	C	D	E	F	kg
DGF 75/2/G40V A1CM(T)/50	245	80	480	150	G 1 1/2"	170	27
DGF 100/2/G40V A1CM(T)/50	245	80	480	150	G 1 1/2"	170	28
DGF 150/2/G40V A2CM(T)/50	260	102	445	115	G 1 1/2"	205	30
DGF 200/2/G40V A2CM(T)/50	260	102	445	115	G 1 1/2"	205	31
DGF 150/2/G50V A1CM(T)/50	270	100	495	140	G 2"	205	32
DGF 200/2/G50V A1CM(T)/50	270	100	495	140	G 2"	205	33
DGF 150/2/G65V A1CM(T)/50	300	105	475	140	G 2 1/2"	210	31
DGF 200/2/G65V A1CM(T)/50	300	105	475	140	G 2 1/2"	210	33

Размеры мм

Все размеры являются всего лишь ориентировочными

Модели с горизонтальным напором - 2 полюса

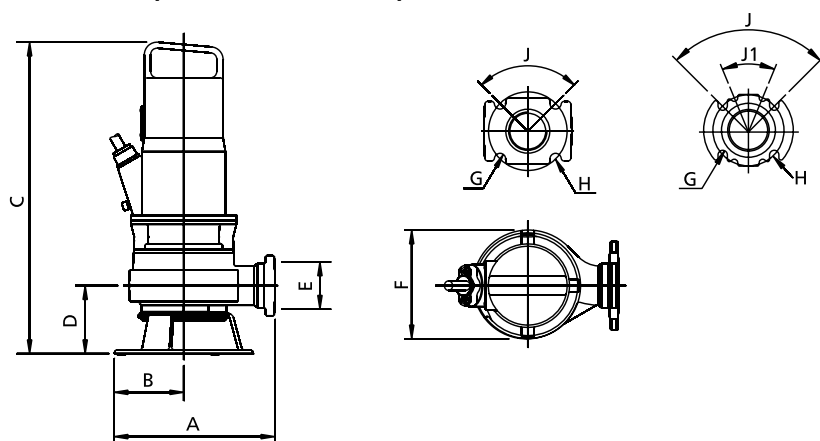

	A	B	C	D	E	F	G	H	J	J1	kg
DGF 150/2/G40H A1CM(T)/50	260	100	480	102	G 1 1/2"-DN40	205	14	90	90°	-	29
DGF 200/2/G40H A1CM(T)/50	260	100	480	102	G 1 1/2"-DN40	205	14	90	90°	-	30
DGF 75/2/G50H A1CM(T)/50	230	90	495	110	G 2"-DN50	175	18	125	90°	-	28
DGF 100/2/G50H A1CM(T)/50	230	90	495	110	G 2"-DN50	175	18	125	90°	-	29
DGF 150/2/G50H A1CM(T)/50	260	100	480	100	G 2"-DN50	205	18	125	90°	-	31
DGF 200/2/G50H A1CM(T)/50	260	100	480	100	G 2"-DN50	205	18	125	90°	-	32
DGF 150/2/65 A1CM(T)/50	290	105	475	70	65	210	18	145	90°	-	32
DGF 200/2/65 A1CM(T)/50	290	105	475	70	65	210	18	145	90°	-	34
DGF 150/2/80 A1CM(T)/50	290	105	495	80	80	210	18	160	90°	45°	33
DGF 200/2/80 A1CM(T)/50	290	105	495	80	80	210	18	160	90°	45°	35

Размеры мм

Все размеры являются всего лишь ориентировочными

Модели с горизонтальным напором - 4 полюса

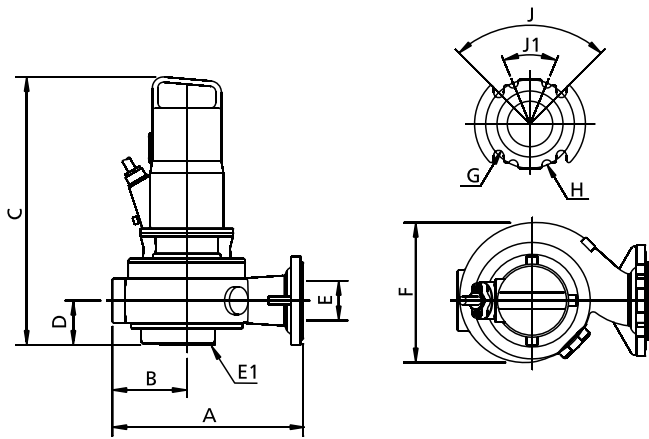

Все размеры являются всего лишь ориентировочными

	A	B	C	D	E	E1(*)	F	G	H	J	J1	kg
DGF 100/4/65 A1CT/50	320	130	490	80	65	65	250	18	145	90°	-	38
DGF 100/4/80 A1CT/50	320	130	440	80	80	80	250	18	160	90°	45°	41

Размеры мм

(*) DN всасывающего фланца - PN6

Размеры упаковки

	A	B	C
DGF 75/2/G40V A1CM(T)/50	580	310	310
DGF 100/2/G40V A1CM(T)/50	580	310	310
DGF 150/2/G40V A2CM(T)/50	580	310	310
DGF 200/2/G40V A2CM(T)/50	580	310	310
DGF 150/2/G40H A1CM(T)/50	580	310	310
DGF 200/2/G40H A1CM(T)/50	580	310	310
DGF 150/2/G50V A1CM(T)/50	580	310	310
DGF 200/2/G50V A1CM(T)/50	580	310	310
DGF 75/2/G50H A1CM(T)/50	580	310	310
DGF 100/2/G50H A1CM(T)/50	580	310	310
DGF 150/2/G50H A1CM(T)/50	580	310	310
DGF 200/2/G50H A1CM(T)/50	580	310	310
DGF 150/2/G65V A1CM(T)/50	580	310	310
DGF 200/2/G65V A1CM(T)/50	580	310	310
DGF 150/2/65 A1CM(T)/50	725	445	415
DGF 200/2/65 A1CM(T)/50	725	445	415
DGF 150/2/80 A1CM(T)/50	725	445	415
DGF 200/2/80 A1CM(T)/50	725	445	415
DGF 100/4/65 A1CT/50	725	445	415
DGF 100/4/80 A1CT/50	725	445	415

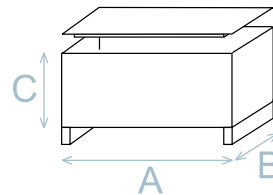

Все размеры являются всего лишь ориентировочными

Размеры мм

Установка

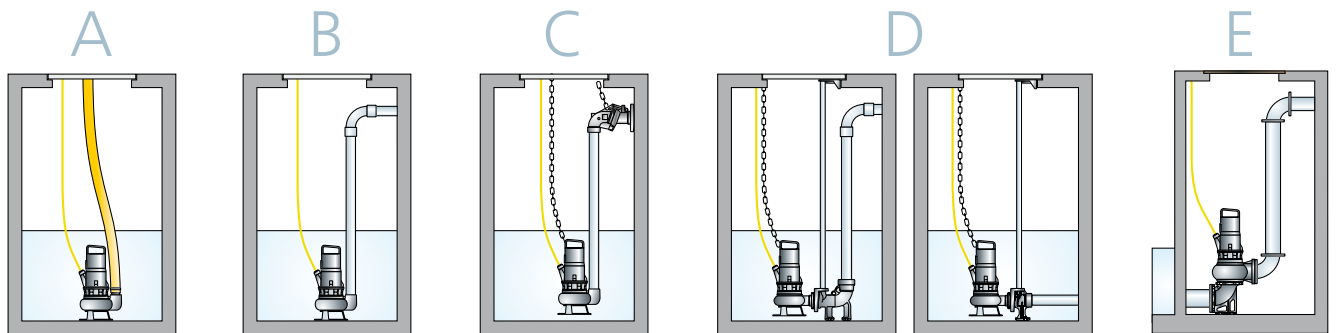

СУХАЯ установка разрешается в режиме S3 на моделях с всасывающим фланцем.
За более подробной информацией обращайтесь в Отдел работы с заказчиками.